

425 Comfort / 435 Comfort / 475 Comfort // 425 Pro / 475 Pro

Originalbetriebsanleitung,
vor der Benutzung gründlich lesen!

Original instructions,
read carefully before use!

Notice originale,
lire attentivement avant utilisation!

Manual original
¡lea cuidadosamente antes de usar!

Istruzioni originali,
leggere attentamente prima dell'uso!

Oorspronkelijke gebruiksaanwijzing,
voor gebruik aandachtig lezen!

Originální návod k obsluze,
před použitím si pozorně přečtěte!

Originalna navodila za uporabo,
pred uporabo natančno preberite!

Original bruksanvisning,
les nøye før bruk!

Originalna uputa za uporabu,
pažljivo pročitajte prije upotrebe!

Az eredeti üzemeltetési útmutató fordítása,
használat előtt figyelmesen olvassa el!

Перевод руководства по эксплуатации,
внимательно прочитайте перед использованием!

Tłumaczenie oryginalnej instrukcji eksploatacji,
przeczytaj uważnie przed użyciem!

Originalbruksanvisning,
läs noga innan användning!

Rückenspritze

Backpack sprayer

Pulvérisateur à dos

Pulverizador de mochila

Spruzzatore a zaino

Rugspuit

Zádový postřikovač

Nahrbtnje škropilnice

Ryggsprøyten

Leđna prskalica

Permetező

Ранцевый опрыскиватель

Opryskiwacz plecakowy

Ryggsprutan

de

en

fr

es

it

nl

cs

sl

no

hr

hu

ru

pl

sv

Mod. 425 Comfort, 435 Comfort, 475 Comfort

Fig. 0

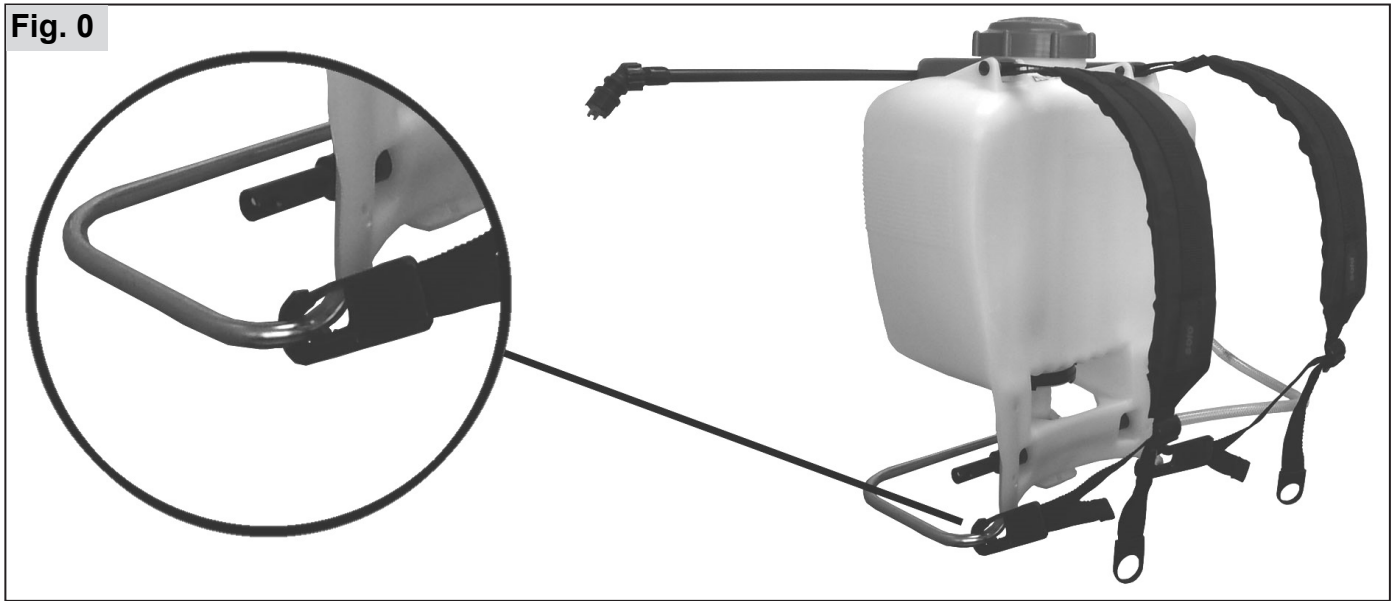

Mod. 425 Pro, 475 Pro

Fig. 1

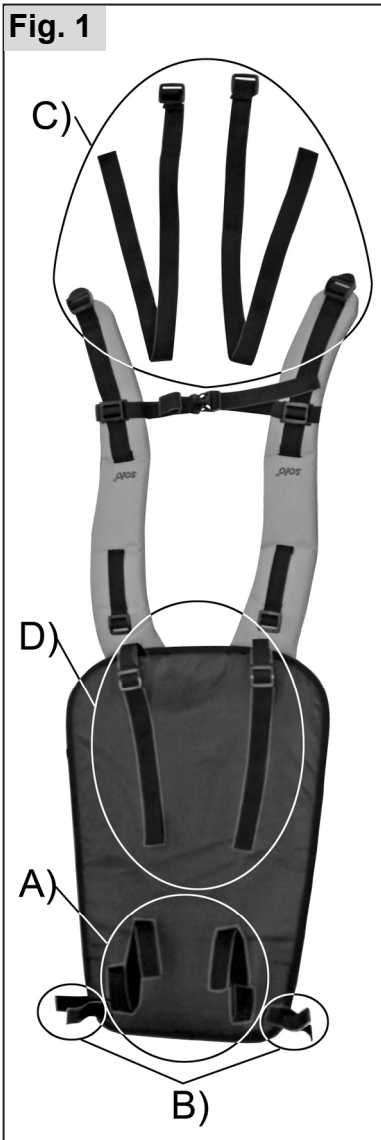

A)

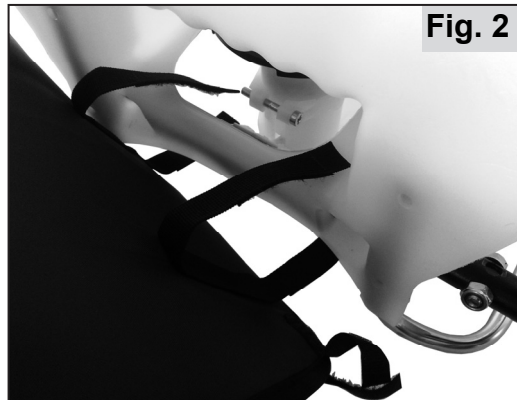

Fig. 2

B)



Fig. 4

Fig. 3



Fig. 5



C)

Fig. 6

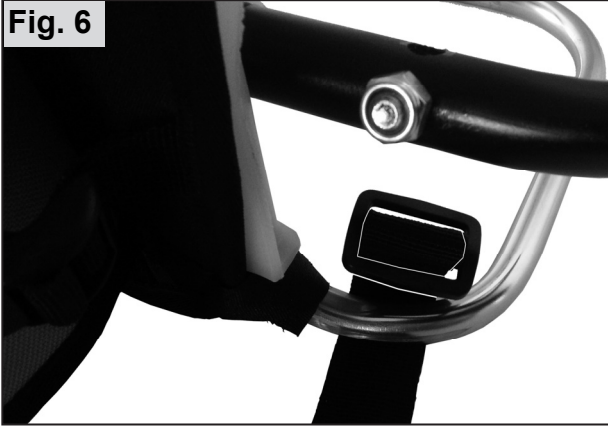

Fig. 7



Fig. 8



Fig. 9



Fig. 10



D)

Fig. 11



Fig. 12

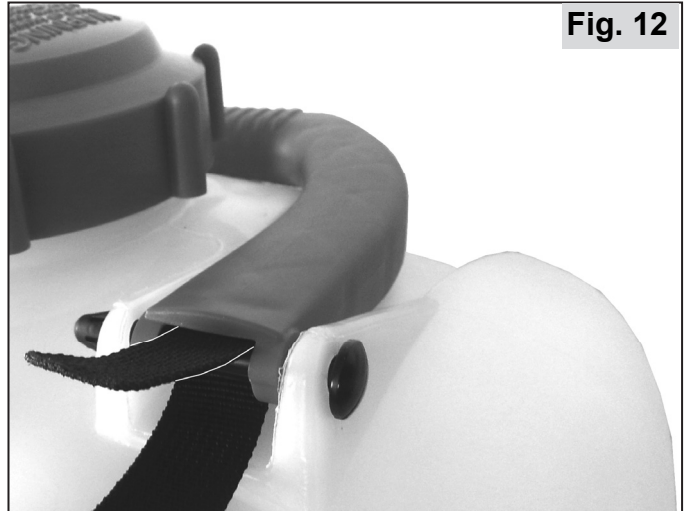

Fig. 13



Fig. 14



Fig. 15a

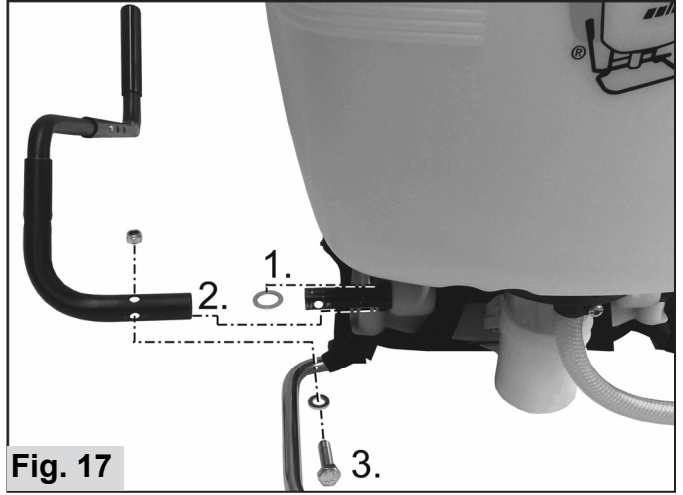
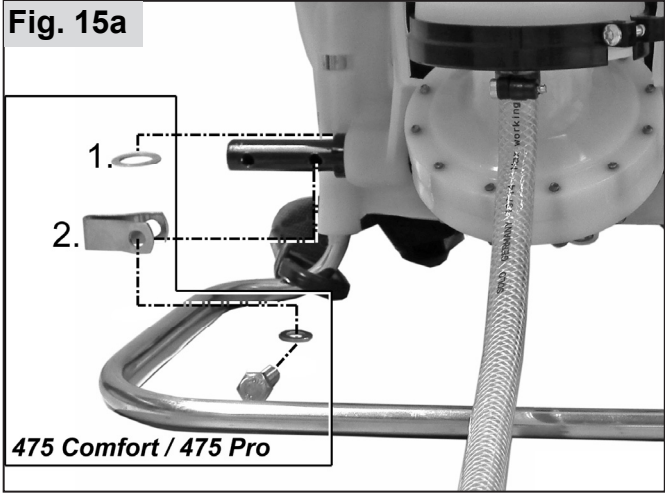

Fig. 17

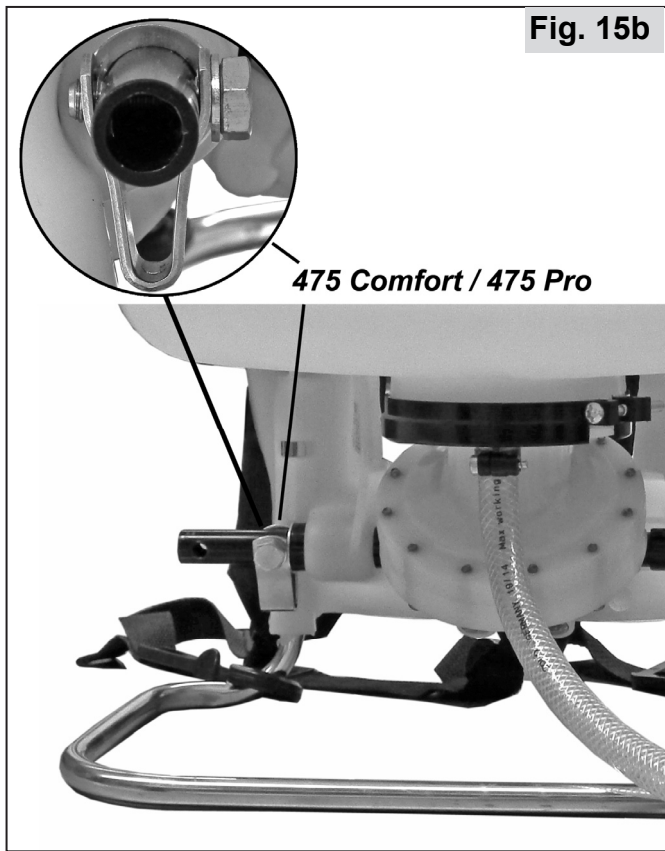

Fig. 15b

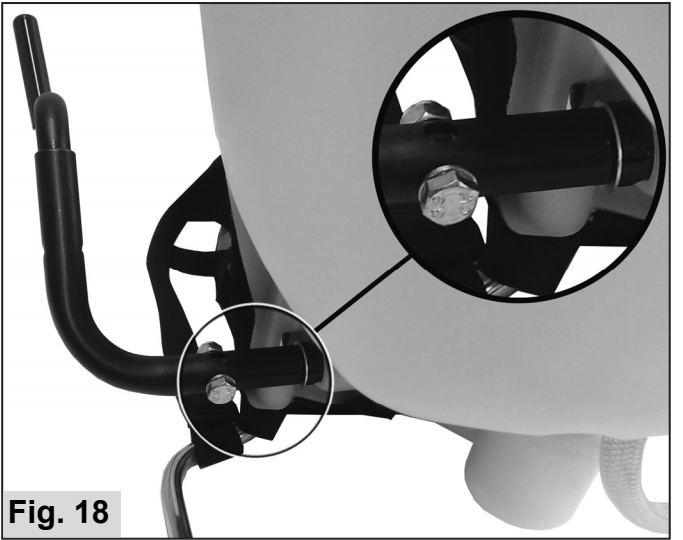

Fig. 18

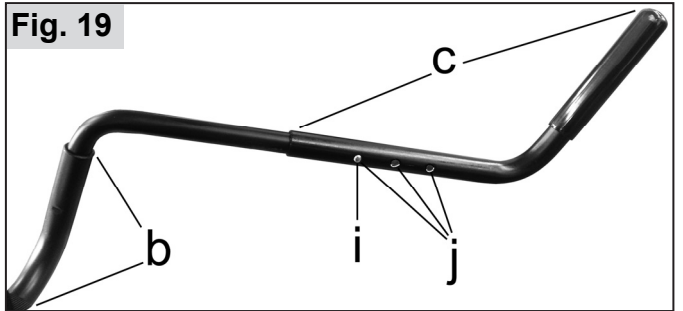

Fig. 19

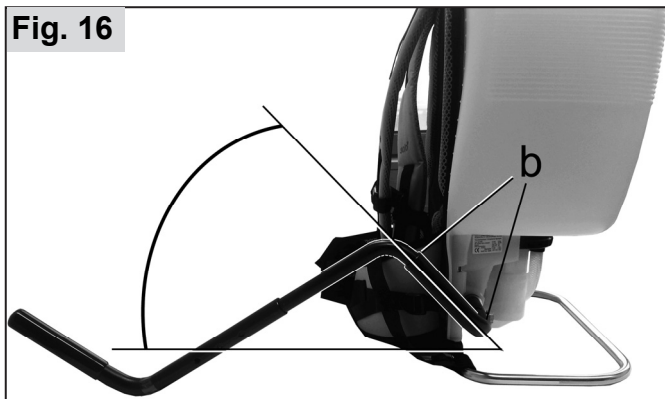

Fig. 16

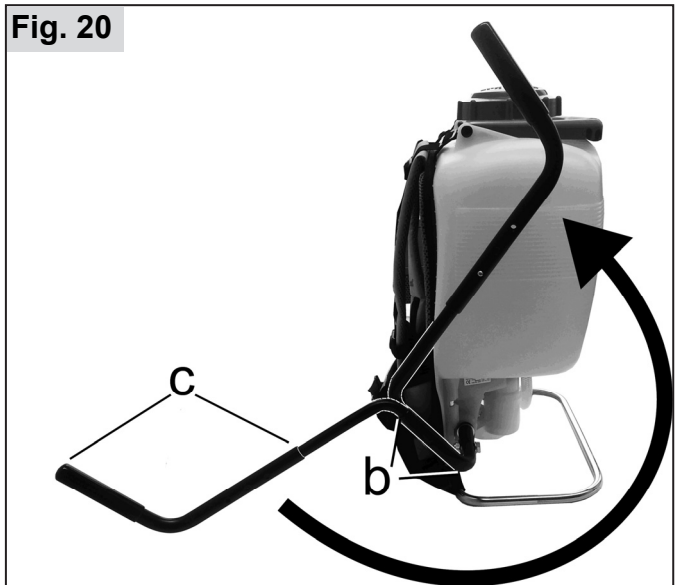

Fig. 20

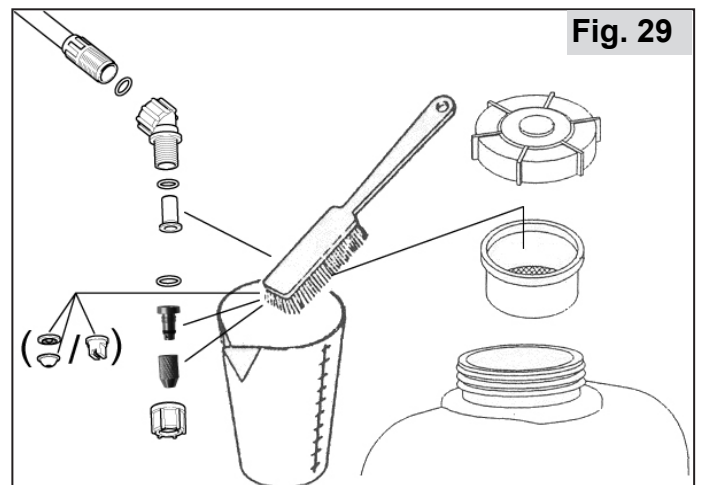
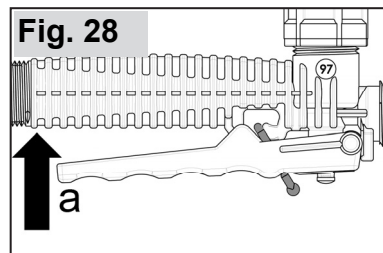
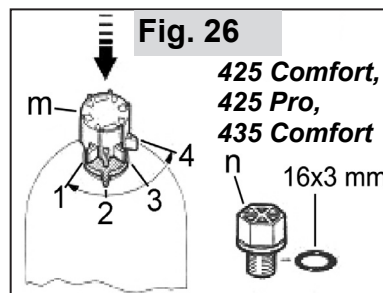
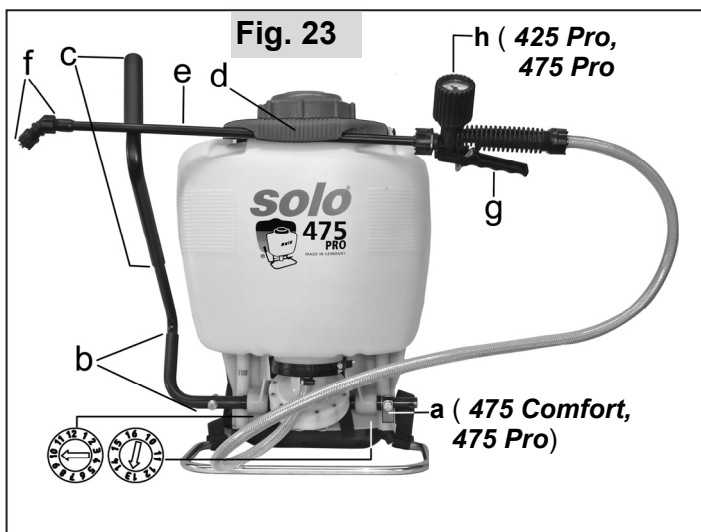
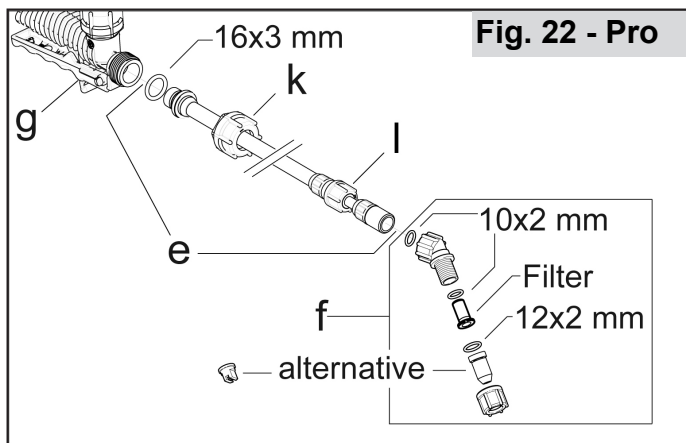
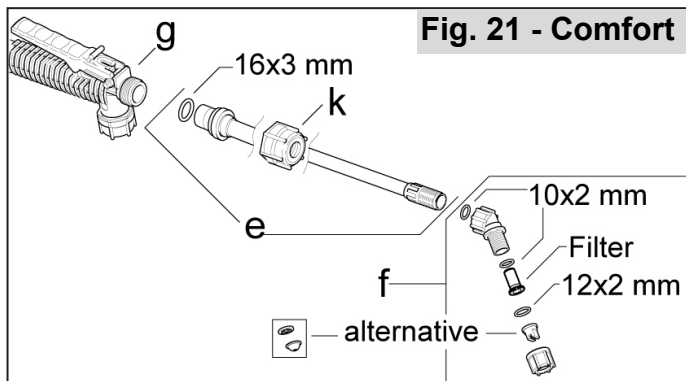

Fig. 30

a SOLO KLEINMOTOREN GMBH
Industriestraße 9, 71069 Sindelfingen, Germany

b Rückenspritze / Knapsack Sprayer

c Typ: 425 Pro
model: 425241

d SN: xxxxxx

e Baujahr / Date of production: _____ mm / yyyy

CE Made in Germany

f
g
h
i
j
k
l

m net. 5,2 kg
m max. 20,2 kg
max. Vol. 15 l
Total Vol. 16 l
P max. 4 bar
T max. +40°C
1,9 l/min / 4 bar

Originalbruksanvisning

Med förbehåll för ändringar i leveransomfattningen i form av teknik och utrustning. Inga ersättningsanspråk kan ställas på grund av data och illustrationer i denna originalbruksanvisning.

Förpackning och apparat ska korrekt avyttras efter att driftsdugligheten upphört i enlighet med motsvarande lokala bestämmelser.

Maskinen kan enligt nationella föreskrifter utsättas för regelbundna kontroller därtill av utsedda kontrollmyndigheter, enligt bestämmelserna i direktiv 2009/128/EG

Information om väsentliga ingredienser (VO (EC) No.1907 / 2006 "REACH") finns på vår hemsida under:
<https://de.solo.global/de/content/12-service>

1 EG-konformitetsförklaring

SOLO Kleinmotoren GmbH, Industriestraße 9, 71069 Sindelfingen, Tyskland intygar, att ryggburna sprutor Typ **425 Comfort, 435 Comfort, 475 Comfort, 425 Pro, 475 Pro** från tillverkningsdatum 2020/03 och vidare - motsvarar aktuella bestämmelser i Europaparlamentets och rådets direktiv 2006/42 / EG av den 17 maj 2006 om maskiner och direktiv 2009/127 / EG.

Sindelfingen, 2020-03-01

Andreas Emmerich, SOLO Kleinmotoren GmbH, Industriestraße 9, D-71069 Sindelfingen (verkställande direktör och dokumentansvarig)

2 Leveransomfattning

- Basapparat med handventil på tryckslang
- Sprutrör
- Förmonterad munstycksställsats inkl. munstycke
- Behållarlock
- **Modell 425 Comfort, 435 Comfort, 425 Pro:** Förslutningspropp O-ring (16x3 mm)
- Pumpspak och monteringsdel
- **Modell 425 Pro, 475 Pro:** Bärssystem
- Alternativt munstycke
- Dekal för tankinnehåll

3 Slitagedelar

Nedanstående slitagedelar omfattas inte av tillverkarens garanti:

- * Alla sprutmedel som kommer i beröring med gummidelar, * munstycken, * filter, * tätningar, * membran, * manschetter

4 Garanti

Beakta, att i vissa länder gäller särskilda garantibestämmelser. Vid tvivel, fråga din återförsäljare.

För följande skadeorsaker gäller ingen garanti.

- Försummelse att beakta anvisningar i originalbruksanvisning.
- Försummelse av erforderliga underhålls- och rengöringsarbeten.
- Slitage på grund av normal användning
- Användning av otillåtna arbetsverktyg.
- Användning av våld, felhantering, missbruk eller olycksfall.
- Ingrepp av obehöriga personer eller felaktiga idriftagningsförsök.
- Egenmäktig modifiering av apparaten.
- Användning av olämpliga resp. delar som inte är originaldelar.
- Användning av otillåtna sprutmedel.
- Skador, som kan härledas till driftsförhållanden i uthyrningsbutiker.

Alla garantiarbeten ska utföras av våra auktoriserade fackhandlare. Rengörings-, underhålls-, och inställningsarbeten godkänns inte som ett garantiåtagande.

5 Symboler



Läs noga igenom originalbruksanvisningen.



FARA! Försummelse att beakta av originalbruksanvisningen kan leda till livsfarliga skador.



Använd skyddskläder enligt föreskrifter.



Använd skyddshandskar.



Använd ansiktsskydd (t.ex. skyddsglasögon).



Använd andningsmask.



Rökning förbjuden.



Ingen öppen eld.



Minsta avstånd till andra personer: 15 m

6 Säkerhetsföreskrifter

6.1 Avsedd användning / användningsområden

- Använd apparaten endast för att applicera flytande växtskydds-, skadedjurs-, och ogräsbekämpningsmedel, flytande gödselmedel samt icke-brandfarliga rengöringsmedel och desinfektionsmedel, som kan köpas i auktoriserad fackhandel: De ska vara godkända av lokala/nationella myndigheter för användning med bärbara sprutapparater samt för utmatning av rent vatten.
- Anvisningar om sprutmedel ska strikt följas.
- Användningsområden finns inom jordbruk, i trädgårdsskötsel och skogsbruk, inom frukt-, vin- och grönsaksodling, inom hushålls- och trädgårdsområden samt i inglasade växthus/orangerier med tillräcklig ventilation.
- För alla övriga ändamål, som t.ex. utmatning av andra medel, än ovan nämnda vätskor, får ryggsprutan inte användas! Särskilt får inga aggressiva, syra- eller lösningsmedelshaltiga vätskor och impregneringsmedel sprutas ut.
- Använd inga vätskor med temperaturer över 40°C.
- Använd inte brandfarliga ämnen.

6.2 Allmänna säkerhetsanvisningar

Originalbruksanvisningen ska genomläsas före första användning och förvaras tillgängligt på ett säkert ställe.

Försummelse att beakta anvisningarna i denna originalbruksanvisning kan vara livsfarligt; användaren ansvarar själv för alla skador och följdskador på grund av detta.

Originalbruksanvisningen ska alltid finnas tillgänglig på apparatens användningsplats. Den ska läsas av varje person, som fått i uppdrag att arbeta med och vid apparaten (även för underhåll, service och idrifttagning).

- Låt en SOLO-fackhandlare visa och förklara säker apparathantering.
- Personer under 18 år får bara arbeta med denna apparat under uppsikt.
- Håll barn och djur borta från arbetsområdet. Spruta aldrig i riktning mot personer, djur och föremål, som skulle kunna skadas.
- Denna apparat får bara överlåtas till andra personer, som är förtrogna med denna apparattyp, användning och denna originalbruksanvisning.
- När du arbetar med denna apparat, ska du vara arbetsförmögen, utvilad och frisk.
- Använd inte denna apparat påverkad av alkohol, droger eller medicin.
- Gör inga ändringar på befintliga säkerhetsanordningar och manöverdelar.

- Använd apparaten endast i ett driftsäkert skick. Detta ska före användning kontrolleras enligt kap. 10.1.
- Byt omedelbart ut skadade delar. Använd bara SOLO-originalreservdelar.
- Använd uteslutande tillbehör och komponenter, som är godkända för denna apparat.
- För lagring, töm och rengör apparaten enligt anvisningarna i kap.10.6. Förhindra otillbörlig åtkomst.

6.3 Säker hantering av sprutmedel



- Se till, att det inte finns risk för miljöföroreningar, i vattenledningar och/eller avloppssystem med sprut- och rengöringsmedel vid blandning, påfyllning, applicering, tömning, rengöring, underhåll och transport med hjälp av lämpliga hanteringsprocedurer och uppsamlingsbehållare.
- Samla alltid in sprutmedel och rengöringsmedel (även rester) i avsedda behållare och deponera dem i enlighet med kommunala anvisningar.
- Om sprutmedel kommer i kontakt med hud eller ögon, ska de omedelbart sköljas rikligt med rent vatten. Kontakta en läkare omgående.
- Byt omedelbart ut indränkta kläder.
- Ät och drick inte under hantering av sprutmedel.
- Om du känner dig illamående på jobbet eller du blir övertrött, avsluta omedelbart ditt arbete. Fortsätter detta tillstånd, kontakta läkare utan dröjsmål.
- Låt aldrig barn eller personer, som inte är väl förtrogna med hantering av sprutmedel, arbeta med sprutmedel.
- Fyll aldrig på olika sprutmedel i sprutmedelstanken.
- Etikett på använt sprutmedel ska sättas fast på apparaten och uppdateras vid varje byte till annat sprutmedel.
- Vid byte av sprutmedel, rengör sprutmedelstanken och alla sprutmedelsförande delar. Före påfyllning av nytt sprutmedel, rengör först tanken med rent vatten.
- Töm och rengör apparaten vid arbetsslut enligt kap. 10.6, tvätta noggrant ansikte och händer, lägg ifrån dig arbetskläderna och tvätta dem regelbundet.

6.4 Vid apparattransport

- Apparaten ska vid transport spännas fast i fordonen
- Utsläpp av sprutmedel ska förhindras. Kontrollera sprutmedelstanken och alla sprutmedelsförande slangar och rör att de är täta.

6.5 Arbetskläder / personlig skyddsutrustning (PSA)

 Ändamålsenliga, föreskriftsenliga skyddskläder ska användas, som skyddar alla kroppsdelar mot sprutmedelskontakt.

- Bär stabila skor med en fast greppsula.
 -  • Använd skyddshandskar med halkfri greppyta.
 -  • Använd ett ansiktsskydd (t.ex. skyddsglasögon).
 -  • Vid arbete i täta, höga växtbestånd, i växthus, i sänkor, diken eller i gravar, och vid användning av farliga sprutmedel, använd alltid andningsskydd.

6.6 Före och vid arbetet

- Före varje arbetsstart, kontrollera hela apparaten enligt kap.10.1 för driftssäkerhet.
- Apparaten får bara hanteras av en person i taget. Inga personer får uppehålla sig inom en omkrets på 15 m.
- I täta växtbestånd, i växthus, i sänkor, se alltid till att det finns tillräckligt med luftcirkulation.
- Håll dig alltid inom hörhåll till andra personer, som kan ge hjälp vid nödfall.
- Lägg in arbetspauser i rätt tid.
- Rök inte på arbetsplatsen.

6.7 Vid underhåll, reparation och förvaring

Utför själv bara underhålls- och reparationsarbeten, som beskrivs i denna originalbruksanvisning. Låt en auktoriserad fackverkstad utföra övriga arbeten.

- Underhåll, reparera eller förvara inte apparaten i närheten av öppen eld.
- Före respektive underhålls- och reparationsarbeten ska behållaren göras trycklös. Låt därvid sprutröret vara kvar i i sprutmedelstanken eller i en ändamålsenlig uppsamlingsbehållare för sprutmedel och tryck på handventilen tills det inte kommer ut någon mer vätska.
- Tryckslangen, handventilen, sprutröret och munstycksställsatsen får bara skruvas av i trycklöst tillstånd.

7 Arbetsförberedelse

7.1 Montering

Montering av bärsystem

Fig. 0 → **425 Comfort, 435 Comfort, 475 Comfort**

Fig. 1 – Fig. 14 → **425 Pro, 475 Pro**

Fig. 13 * Dra åt bandet hårt på båda sidor.

Fig. 14 * Dra åt det mörka bandet, så hårt att det breda ljusa bandet blir avlastat.

Montering av pumpspaken: Fig. 15 – Fig. 19

Pumpspaken kan skruvas på både från vänster och höger.

Fig. 15 → **Modell 475 Comfort, 475 Pro:**

Anslagsklamrar (a) ska monteras på pumpspakens motsatta sida.

Fig. 16:

Hållröret (b) på pumpspaken visar bakåt och uppåt.

Fig. 17, Fig. 18:

1. För in skivan på axeln
2. För pumphuvudet på axeln
3. Skruva fast pumpspaken med skruvar och skiva på axeln, säkra med muttrar.

Fig. 19:

För att justera pumpspaken, tryck på stiftet (i), förskjut pumphandtaget (c) och lås stiftet (i) i ett urtag (j).

Fig. 20:

Vrid pumphandtaget (c) i riktröret (b) uppåt vid apparatavställning.

Vid fortsatt arbete, vrid pumphandtaget (c) nedåt igen.

Modell 425 Comfort, 475 Comfort, 425 Pro, 475 Pro:

När du inte arbetar, sätt fast sprutröret (e) intill det röda bärhandtaget (d).

Montering av sprutröret (e):

- För hattmuttern (k) rakt på och skruva fast sprutröret med O-ringen (16x3 mm) vid handventilen (g) utan verktyg.
- Skruva handfast munstycksställsatsen (f) rakt på med O-ringen (10x2 mm) på sprutröret utan verktyg.

Modell 425 Comfort, 435 Comfort, 475 Comfort:

Fig. 21 - Comfort:

Standardmunstycke: Plattstrålemunstycke 04-F110, röd,

Alternativt munstycke: Ihåligt konmunstycke 1,4 mm Ø, svart,

Modell 425 Pro, 475 Pro:

Teleskopsprutröret kan justeras i längd med 50 cm till 90 cm. För att göra detta, skruva loss hållarmuttern (l) något, dra ut eller tryck in inerröret och fixera önskad längd genom att dra åt hållarmuttern (l).

Fig. 22- Pro:

Standardmunstycke: Högstrålemunstycke, reglerbart

Alternativt munstycke Plattstrålemunstycke 02-F80, mässing

Fig. 23:

(Exempelbild, utrustning är beroende av modell)

- a. Säkringsklammer
(Modell 475 Comfort, 475 Pro)
- b. Hållrör
- c. Pumphantag
- d. Bärhandtag
(Modell 425 Comfort, 475 Comfort, 425 Pro, 475 Pro)
- e. Sprutrör
- f. Munstyckstillsats
- g. Handventil
- h. Manometer
(Modell 425 Pro, 475 Pro)

7.2 Filter och påfyllningssil

I munstyckstillsatsen (f) ska ett filter monteras in före sprutmunstycket. Alternativt kan man använda det som tillval erbjudna kulventilfiltret med best.-nr.:4900539.

I påfyllningssil finns en påfyllningssil integrerad.

Användning av filter och påfyllningssil föreskrivs vid arbete med ryggsprutan.

7.3 Längdinställning av bärband

Fig. 24:

(exempelbild, utrustningen är modellberoende)

Genom att dra ned de båda bandändarna sträcks bärbandet.

Fig. 25:

(exempelbild, utrustningen är modellberoende)

Remmarna lossas igen genom att lyfta de två klämskenorna.

7.4 Tryckinställning

Fig. 26:

Trycket justeras innan fyllsprutmedlet fylls genom att vrida justerskyddet (m) ovanför märket på vindpannan.

Modell 425 Comfort, 425 Pro, 435 Comfort:

Om ett insprutningstryck på mer än 4 bar krävs, byt ut justerskyddet (m) efter att insprutningstrycket har lösts med den medföljande pluggen (n).

7.5 Testkörning

Före första användning av apparaten, kontrollera med en testkörning enligt kap. 10.2.

8 Applicera sprutmedel och fylla sprutmedelstanken

Applicera sprutmedel enligt föreskrifterna från sprutmedelstillverkaren

Applicera bara sprutmedel utomhus, aldrig i bostäder, stall eller i lagerutrymmen för livs- eller fodermedel.

Vid påfyllning av sprutmedelstanken ska man alltid använda den integrerade påfyllningssilen i påfyllningssilens muffen.

Fyll tanken maximalt upp till översta markeringen på sprutmedelstankens sida.

Ett eventuella överflöde från sprutmedelstanken, förorening av offentliga vatten-, regn- och avloppskanaler ska förhindras.

Torka omedelbart upp utspillda sprutmedel.

Fig. 27:

Placera respektive dekal för sprutning av herbicider, fungicider eller insekticider på sprutmedelstanken.

9 Användning av ryggsprutan

9.1 Sprutning

- Använd inte apparaten vid vind eller regn
- Kontrollera vindriktningen före arbetsstart och välj sprutriktning med vind bort från användaren.
- Spruta inte i riktning mot personer, djur, öppna dörrar och fönster, bilar eller annat, som skulle kunna skadas av sprutmedlet.
- Se till, att bara det besprutas det som verkligen ska besprutas. Vid sprutning ska du säkerställa jämn fördelning och homogen täckning av sprutmedlet på ytor som ska behandlas.

Pumpar och sprutor:

Förbered pumpen för sugning med snabba spakrörelser.

Håll sprutröret i handen vid handventilen.

Fig. 28:

För sprutning, tryck på handventilen (a).

Genom att släppa handventilen avbryts sprutningen.

För underbladssprutning är sprutröret vridbart i handventilen – efter lossning av hattmuttern.

Pumpas sprutmedlet inte ändamålsenligt, ska munstycke och filterinsats vid behov rengöras (kap.10.6) eller bytas ut (kap. 10.4).

9.2 Restmängd av sprutmedel / avsluta sprutningen

Från en restmängd på mindre än 200 ml i sprutmedelstanken pumpas sprutmedlet inte ut korrekt. Fyll vid behov på med ytterligare sprutmedel eller för att avsluta sprutningen, späd ut den återstående restmängden med 2 liter rent vatten och fördela ut på den behandlade ytan. Töm och rengör apparaten vid arbetslut enligt kap. 10.6, tvätta noggrant ansikte och händer, lägg ifrån dig arbetskläderna och tvätta dem regelbundet.

10 Underhåll, rengöring och förvaring

10.1 Underhållsschema

Före arbetsstart

- Kontrollera att apparaten är i driftssäkert skick:
 - Visuellt kontroll av apparaten
 - Kontrollera att alla apparatdelar är täta (vid maximalt tillåtet tryck och med stängd handventil)
 - Kontrollera att alla rörliga delar är funktionsdugliga (pumpspak, handventil)
 - Kontrollera slangledningar och deras skruvförband.
 - Visuellt kontroll av påfyllningssilen

Efter arbetslut, vid byte av sprutmedel, vid behov:

- Rengör sprutmedelstanken kap. 10.6
- Rengör munstycket och filter kap. 10.6
- Rengör påfyllningssilen kap. 10.6

Varje månad resp. till säsongstart, vid behov:

- Kontroll av utmatningsmängden kap. 10.3
- Smörj in locktätningen med fett kap. 10.5

10.2 Testkörning

Vid sprutsäsongens början och under en månadscykel ska följande testas med provkörning med enbart rent vatten:

- Kontrollera att alla apparatdelar är täta vid maximalt tillåtet tryck och med stängd handventil
- Funktionsdugligheten hos alla funktionsdelar (handventil, pumpspak) kontrolleras.
- Doserings- och fördelningsnoggrannheten kontrolleras.
- Sprutmedel-utmatningsmängd enligt kap. 10.3 kontrolleras.

Använd inte apparaten vid funktionsfel, skador, otätheter eller minskad funktionsduglighet, utan låt omedelbart en fackverkstad kontrollera den.

10.3 Kontroll av utmatningsmängd

Apparaten ska endast fyllas på med rent vatten upp till maximummärket och spruta exakt en minut med 2 bar arbetstryck. Mät därefter den vattenmängd som behövs att fylla tanken upp till maximummärket. Utmatningsmängden får inte avvika mer än 10 % från angivet värde (kap. 12); vid avvikelser rengör munstycke och filterinsats och upprepa mätningen.

Om utmatningsmängden inte är korrekt även efter mätning, byt ut munstycke och/eller filterinsats. Kap. 10.4

10.4 Byta ut sprutmunstycke och/eller filter

- Spola av munstyckstillsetsen med rent vatten.
- Skruva isär munstyckspåsetsen.
- Rengör O-ringar, filterinsats och sprutmunstycke med rent vatten och mjuk borste. Blås inte ut sprutmunstycket med munnen! Rengör inte munstycket med hårda föremål!
- Byt ut tidigare munstycke mot ett nytt munstycke resp. tidigare filterinsats mot en ny filterinsats.
- Skruva åter ihop enskilda delar på munstyckstillsetsen (Fig. 21 / Fig. 22).

10.5 Smörja in locktätningen med fett

Vid tröggående behållarlock, lägg silikonfett på den inmonterade tätningssilen.

10.6 Tömma sprutmedelstanken och rengöra sprutmedelsförande delar

Töm dagligen sprutmedelstanken, alla sprutmedelsförande delar och påfyllningssilen efter användning och spola med rent vatten. Håll särskild uppsikt över slitdelar som munstycket, filter och tätningar.

Beakta rengöringsanvisningarna i originalbruksanvisningen beträffande sprutmedlet. Använd aldrig aggressiva, syra- eller lösningemedelshaltiga rengöringsmedel (t.ex. bensin).

Torka sprutmedelstanken efter rengöringen i öppet tillstånd.

Rengöra sprutmunstycke, filter och påfyllningssil: Fig. 29:

- Spola av munstyckstillsetsen med rent vatten.
- Skruva isär munstyckstillsetsen.
- Rengör filter, sprutmunstycke och påfyllningssil med rent vatten och mjuk borste. Blås inte ut sprutmunstycket med munnen! Rengör inte munstycket med hårda föremål!
- Skruva åter ihop alla enskilda delar på munstyckstillsetsen (Fig. 21 / Fig. 22).

10.7 Arbetsuppehåll och lagring

Töm och rengör apparaten enligt kap. 10.6.
Förvara apparaten skyddad mot solljus på en torr, frostfri och säker plats i en omgivningstemperatur på max. 35 °C.
Det får inte förekomma någon öppen eld eller liknande i närheten.
Förhindra obehörig användning – särskilt av barn.

11 Typskylt

Fig. 30:

- a: Tillverkarens namn och adress
- b: Produktbeteckning
- c: Typbeteckning
- d: Serienummer
- e: Tillverkningsmånad / år
- f: Vikt (driftsklar, utan sprutmedel)
- g: Vikt (driftsklar, med max. påfyllningsmängd)
- h: Maximal påfyllningsmängd för sprutmedelstanken
- i: Volym i sprutmedelstanken
- j: Maximalt tillåtet driftstryck
- k: Maximalt tillåten driftstemperatur
- l: Maximal utmatningsmängd (med standard-sprutmunstycke vid max. driftstryck)

12 Tekniska data

Modell		435 Comfort	425 Comfort	425 Pro	475 Comfort	475 Pro
Sprutmedelstank:	Total volym	22	16			
	Max. påfyllningsmängd	20	15			
Restmängd, som apparaten inte längre pumpar ut korrekt	ml	<200				
Pumpsystem		Kolvpump			Membranpump	
Maximalt tillåtet driftstryck		4 bar; med förslutningspropp till 6 bar			4 bar	
Luftbehållare innehåll	l	1,3				
Lyftvolym	cm ³	80				
Tillåten driftstemperatur	°C	0–40				
Tryckslang:	Längd	mm 1 300				
Maximal utmatningsmängd (med standard-sprutmunstycke vid 4 bar)	l/min	1,85				
Filterinsats:	Maskbredd	mm 0,8				
Påfyllningssil:	Maskbredd	mm 2,0				
Vikt:						
Driftsklar, utan sprutmedel	kg	5,1	4,5	5,2	4,7	5,4
Driftsklar, med max. påfyllningsmängd	kg	25,1	19,5	20,2	19,7	20,4
Mått (utan sprutrör, pumpspak och tryckslang):	höjd	mm 590	520			
	Bredd	mm 400	370			
	Djup	mm 250	240			

Utmatningsmängder / * **optimalt driftstryck** vid användning av motsvarande munstycke:

Spruttryck	1 bar	2 bar	3 bar	4 bar
Munstycke				
Plattstrålemunstycke 04-F110	0,92 l/min	* 1,31 l/min	1,60 l/min	1,85 l/min
Ihåligt konmunstycke 1,4 mm Ø	0,64 l/min	* 0,91 l/min	1,11 l/min	1,28 l/min
Högstrålemunstycke, reglerbart	0,44 - 1,10 l/min	* 0,55 – 1,45 l/min	0,66 – 1,75 l/min	0,75 – 1,85 l/min
Plattstrålemunstycke 02-F80	0,46 l/min	* 0,65 l/min	0,80 l/min	0,92 l/min

solo[®]

Made in Germany



SOLO Kleinmotoren GmbH

Industriestraße 9	D-71069 Sindelfingen
Postfach / PO Box 60 01 52	D-71050 Sindelfingen
DEUTSCHLAND / GERMANY	
Tel.: +49 (0)7031 301-0	Fax: +49 (0)7031 301-149
info@solo-germany.com	http://solo.global/